

Ergonomic Kid Chair/ 人體工學兒童椅/Ergonomischer Kinderstuhl

142L-BU/142L-PK/142L-OR

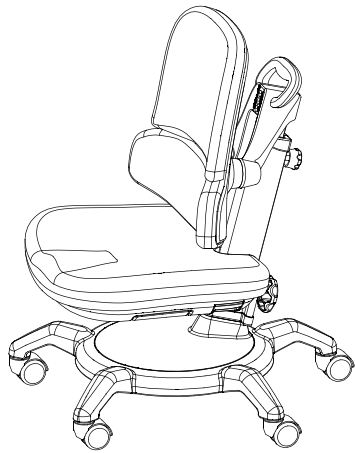

尺寸 / Dimension :
 W442 x Seat H350~555mm x Back H740~1200mm
 Abmessungen / Sitzhöhe :
 B442 x Sitz H350~555mm x Rückenlehne H740~1200mm
 MADE IN TAIWAN / Hergestellt in Taiwan
 Size mark 2 / Größenklasse 2 (acc. to / nach DIN EN 1729-1:2016)

零件表 II / Parts list II / Stückliste II

編號/No.	圖示/Pic	數量/Qty
①	M6x15	3
②	M5x10	3
③	4mm	1

組裝說明/Assembly Instruction/Montageanleitungen

Fig.1/Abb.1

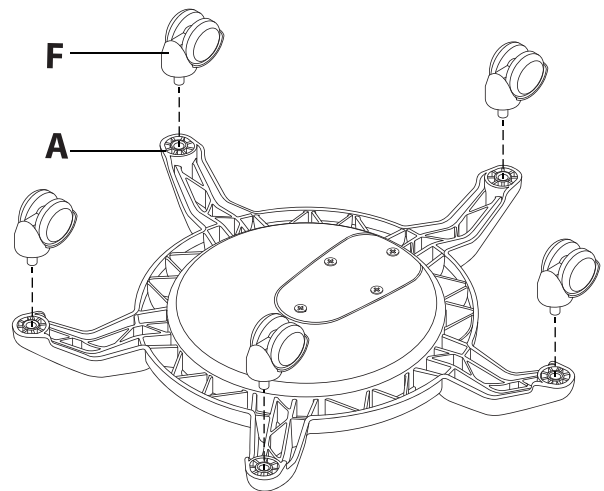
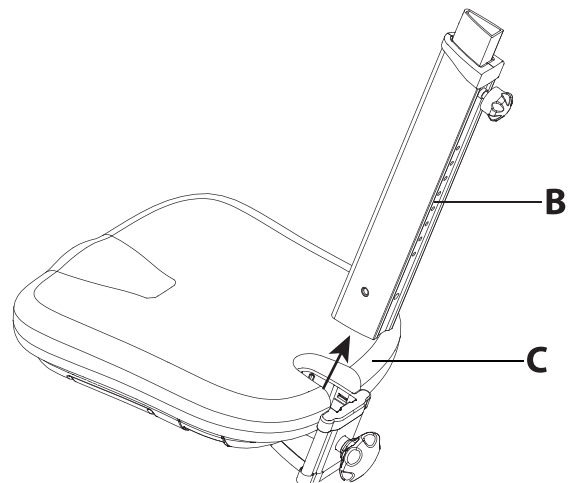

Fig.2/Abb.2



零件表 I / Parts list I / Stückliste I

編號/No.	圖示/Pic	數量/Qty
A		1
B		1
C		1
D		1
E		1
F		5

Fig.3/Abb.3

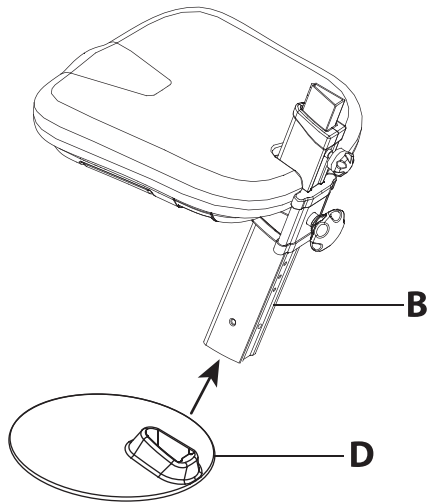

Fig.4/Abb.4

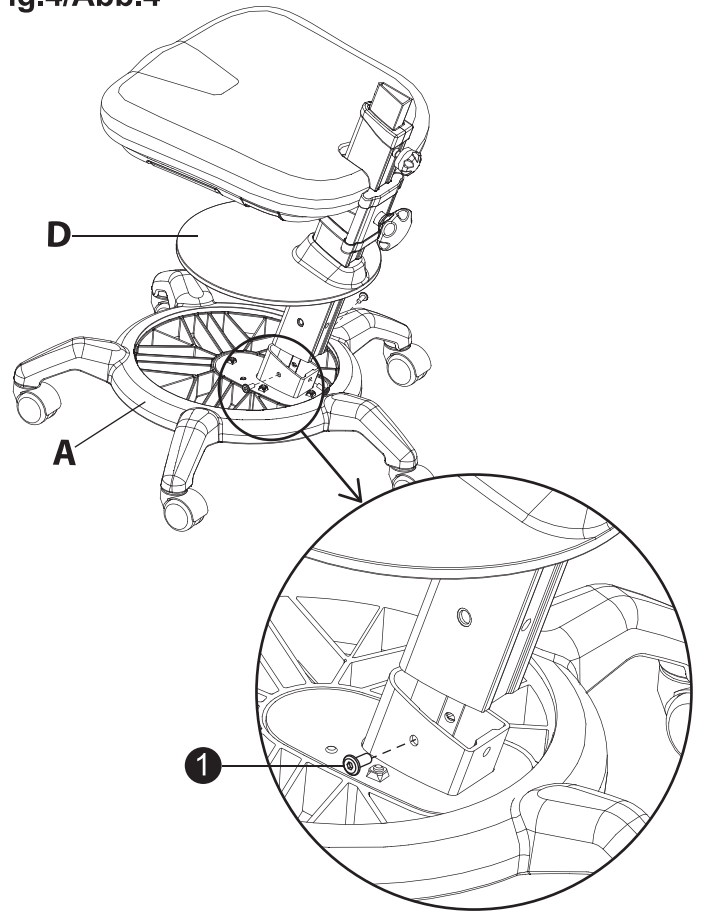
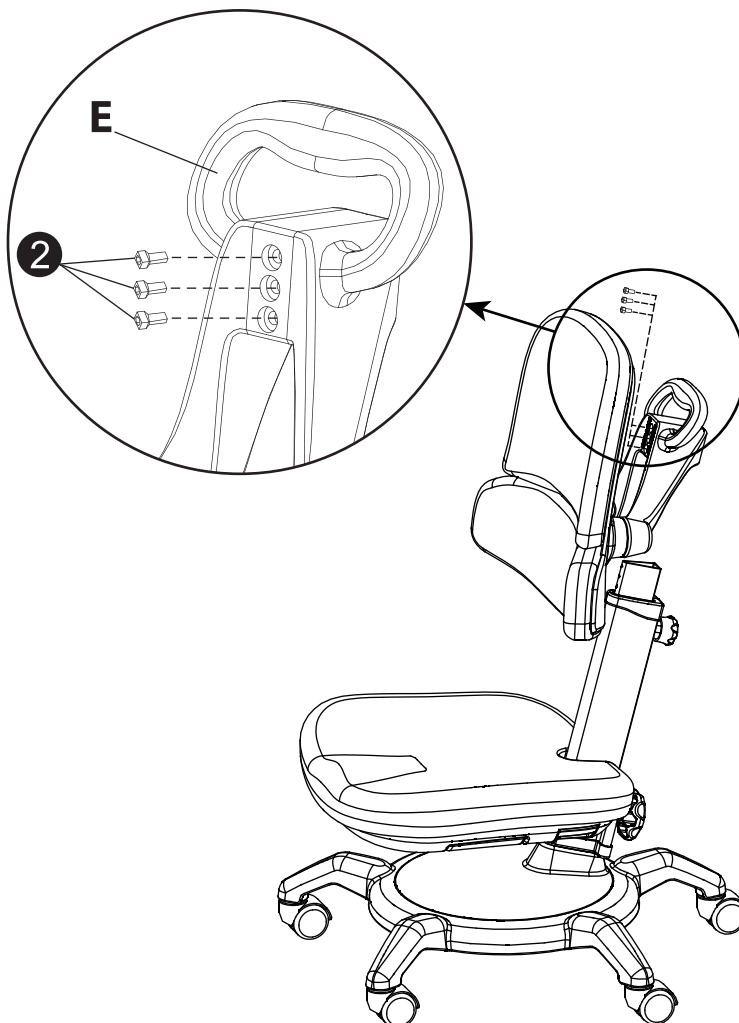

Fig.5/Abb.5



椅背高度調整(圖6)

1. 逆時針鬆開固定旋鈕(1) · 拉動升降把手(2) · 調整椅背高度至所需的位置。
2. 順時針鎖緊固定旋鈕(1)固定椅背高度。

Backrest height adjustment (Fig. 6)

1. Turn the knob (1) counterclockwise and pull the handle (2) of the backrest to the required position.
2. Turn the knob (1) clockwise and fix the backrest position.

Rückenlehnenhöhenverstellung (Abb. 6)

1. Den Knopf (1) gegen den Uhrzeigersinn drehen und den Griff (2) der Rückenlehne in die gewünschte Position ziehen.
2. Den Knopf (1) im Uhrzeigersinn drehen und die Rückenlehnenposition fixieren.

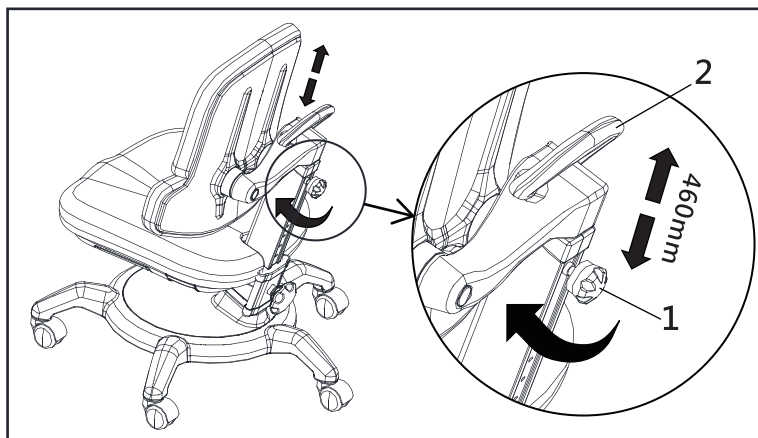

Fig.6/Abb.6

坐墊深度調整(圖7)

1. 右手拉開調整固定把手(1)。
2. 左手調整坐墊(2)前後深度至所需的位置。

Seat forward and backward adjustment (Fig. 7)

1. Pull out the handle (1) using right hand.
2. Adjust the seat to the required position with the left hand.

Sitz nach vorne und hinten einstellen (Abb. 7)

1. Ziehen Sie den Griff (1) mit der rechten Hand heraus.
2. Stellen Sie den Sitz auf die gewünschte Position mit der linken Hand.

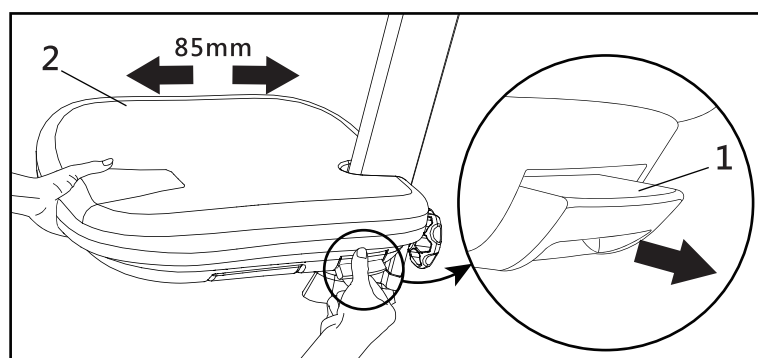

Fig.7/Abb.7

坐墊高度調整(圖8~11)

1. 逆時針旋轉鬆開調整鈕(1)。(圖8)
2. 左手扶著坐墊(2), 右手將調整鈕(1)向後拉, 同步調整椅座高度。(圖9)
3. 調整坐墊高度至所需的位置後, 放開調整鈕(1), 確認調整鈕的插銷插入立管上的孔洞內。(圖10)
4. 順時針旋緊鎖緊調整鈕(1), 即完成坐墊高度調整。(圖11)

Seat height adjustment (Fig. 8~11)

1. Loosen the knob (1) counterclockwise. (Fig. 8)
2. Hold the seat (2) with the left hand, pull out the knob(1) with the right hand and adjust the seat (2) to the height position at the same time. (Fig. 9)
3. When the seat (2) is adjusted to the required position, release the knob(1) and make sure the pin of the knob (1) fits into the matching hole. (Fig. 10)
4. Tighten the knob(1) clockwise and complete the height adjustment. (Fig. 11)

Sitzhöhenverstellung (Abb. 8~11)

1. Lösen Sie den Knopf (1) gegen den Uhrzeigersinn. (Abb. 8)
2. Halten Sie den Sitz (2) mit der linken Hand, ziehen Sie den Knopf (1) mit der rechten Hand nach oben und stellen Sie gleichzeitig den Sitz (2) auf die Höhe ein. (Abb. 9)
3. Wenn der Sitz (2) auf die gewünschte Position eingestellt ist, den Knopf (1) loslassen und sicherstellen, dass der Stift des Knopfes (1) in das passende Loch passt. (Abb. 10)
4. Drehen Sie den Knopf (1) im Uhrzeigersinn und schließen Sie die Höheneinstellung ab. (Abb. 11)

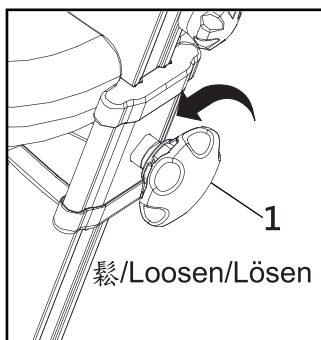

Fig.8/Abb.8

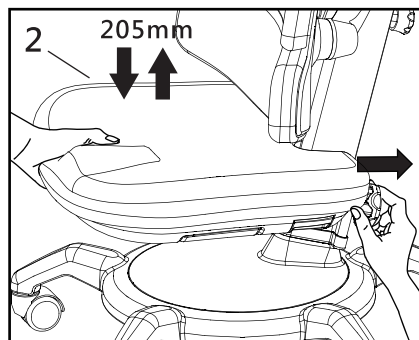

Fig.9/Abb.9

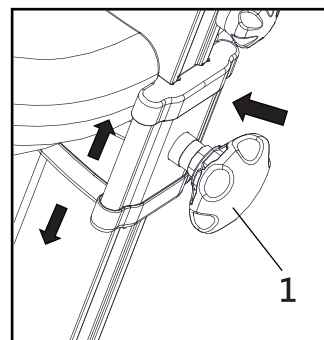

Fig.10/Abb.10

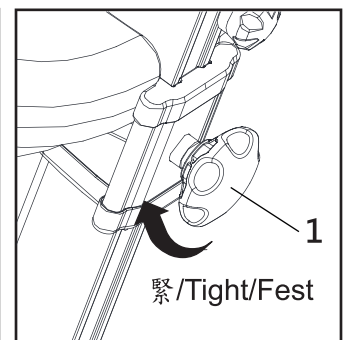

Fig.11/Abb.11

坐定輪調整(圖12~13)

1. 將開關旋至左邊(ON) ; 當您坐下時, 輪子仍然可以移動。(圖12)
2. 將開關旋至右邊(OFF) ; 當您坐下時, 輪子固定無法移動。(圖13)

Functional Castor (Fig. 12 ~ 13)

1. Turn left (ON), the castors are movable when seated. (Fig. 12)
2. Turn right (OFF), the castors are fixed when seated. (Fig. 13)

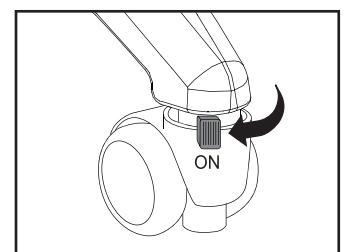

Fig.12/Abb.12

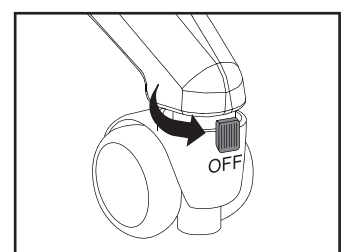

Fig.13/Abb.13

Funktionelle Rollen (Abb. 12 ~ 13)

1. Nach links drehen (ON), die Rollen sind im Sitzen beweglich. (Abb. 12)
2. Nach rechts drehen (OFF), die Rollen sind im Sitz fixiert. (Abb. 13)

坐墊前後深度位置:

1. 手肘能放鬆放桌面上。
2. 桌面下方要有足夠的空間伸放雙腳。

Seat depth position:

1. Elbow is fully relaxed on desk top.
2. Room for stretching leg under the desk top.

Position der Sitztiefe:

1. Ganz entspannte Haltung am Tisch.
2. Platz zum Strecken.

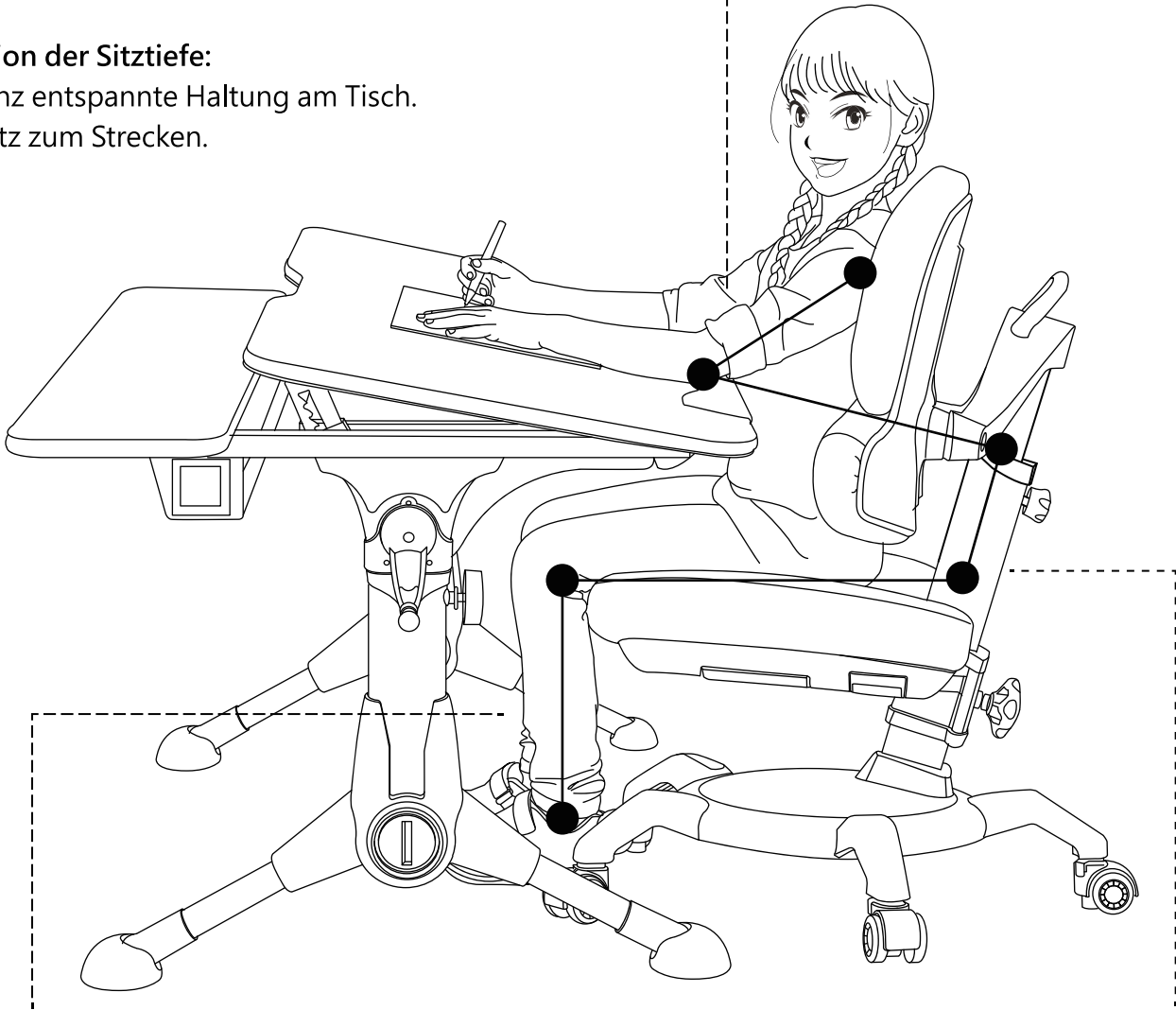

椅墊高度位置:

膝蓋呈現可自然放鬆的姿勢。

Seat position:

Natural, relaxed foot position.

Sitzposition:

Natürliche, entspannte Fußhaltung.

椅背高度位置:

腰、背部由椅背支撐、不可懸空。

Backrest position:

Comfortable backrest, supports your waist and back.

Position der Rückenlehne:

Bequeme Rückenlehne stützt Taille und Rücken.

使用注意事項/Precautions/Sicherheitsvorkehrungen

- 本產品僅供於室內使用，請勿使用於室外場所。
 - 本傢俱應放置在平整的地面上，並與其他傢俱保持適當之使用間距。
 - 每次限一人使用，請勿同時多人使用造成翻覆之危險。
 - 請勿將本產品當登高梯，用於攀高取物。
 - 如果附著了水、油或清潔劑等物質，請迅速擦拭乾淨。
 - 使用期間如有搖晃的地方，可能是螺絲鬆動，請確實鎖緊即可。
 - 請勿置放於有腐蝕性氣體和潮濕的地方，並避免碰撞損壞漆面。
 - 零組件遺失、斷裂及受損時應立即停止使用，直至使用原廠零件修復後，方可繼續使用。
-
- For indoor use only. Don't use it outside or on uneven ground.
 - Keep proper distance from other furnitures.
 - This product is designed for only single person. Please don't let two or more people use it simultaneously to avoid the danger of toppling down.
 - Please don't use this product as a ladder for reaching something at higher place.
 - Substance such as oil, water or cleanser should be wiped off from the product instantly.
 - If the product feels unstable during use, it could be caused by loose screws. Check screws and tighten the connections if required.
 - Keep the product away from erosive gas and humid environment. Don't let the product collide with other objects to avoid damaging the painting.
 - Routinely check the product if it is tightened and stable. Immediately stop using the product if any of the parts or accessories are broken or lost.
-
- Nur für den Innenbereich geeignet. Nicht im Außenbereich oder auf unebenen Untergründen nutzen.
 - Nutzen Sie das Produkt immer mit angemessenem Abstand zu anderen Möbeln.
 - Nur für eine Person. Nutzung durch zwei oder mehrere people ist untersagt. Verletzungsgefahr durch Umkippen des Stuhls.
 - Benutzen Sie das Produkt niemals als Aufstiegshilfe, um höher gelegene Objekte zu erreichen.
 - Entfernen Sie Öl, Wasser oder Reinigungsmittel umgehend vom Produkt.
 - Wenn das Produkt bei der Nutzung wackelt, kann es sein, dass sich Schrauben gelockert haben. Überprüfen Sie alle Schrauben und befestigen Sie sie gegebenenfalls.
 - Halten Sie das Produkt fern von erosivem Gas. Nutzung in feuchten Umgebungen ist untersagt. Vermeiden Sie das Anstoßen des Produktes mit anderen Objekten, um Beschädigungen der Lackierung zu verhindern.
 - Prüfen Sie regelmäßig die Schraubverbindungen und Stabilität des Produktes. Wenn ein Teil oder Zubehör fehlt oder beschädigt ist, verwenden Sie das Produkt nicht mehr.

保養方法/Maintenance Instructions/Wartungsanweisungen

- 平時保養可以細軟乾布輕輕擦拭即可。
 - 避免日光長時間照射傢俱，導致傢俱褪色或材料變質。
 - 嚴禁使用含溶劑或腐蝕性之清潔劑：烤箱清潔劑、金屬清潔劑、去鏽劑或漂白劑等進行擦拭。
-
- Daily cleaning with soft and dry dishcloth.
 - Avoid direct and prolonged exposure to sunlight. Sunlight may cause discolouration and material deterioration.
 - It is strictly prohibited to use the following cleaning agents: soluble or erosive cleaner, oven cleaner, metal cleaner, rust remover, bleach.
-
- Tägliches Saubermachen mit weichem und trockenem Lappen.
 - Setzen Sie das Produkt keiner direkten und langen Sonneneinstrahlung aus. Sonneneinstrahlung kann zu Verfärbungen und Beeinträchtigungen der Materialien führen.
 - Die folgenden Reinigungsmittel sind nicht erlaubt: Lösliche oder ätzende Reinigungsmittel, Backofenreiniger, Metallreiniger, Rostlöser oder Bleichmittel.